



EVA.5



BARRERAS DE CARRETERA



central con receptor y encoder absoluto integrados
cargador de baterías integrado
desbloqueo externo



de hasta 5 m



CENTRALES DE MANDO:

EVA.5

CP.EVA

169



24 Vdc | uso intensivo

- Barrera electromecánica de 24 Vdc para uso intensivo, provista de central de control con receptor y cargador de baterías integrados, con alimentador con rango de conmutación extendido de 100 a 250 Vac, 50/60 Hz
- Provista de encoder absoluto integrado para una precisión máxima durante la desaceleración y un control avanzado del movimiento de la barra, sin perder jamás la referencia incluso cuando se interrumpe el suministro eléctrico o se bloquea el automatismo
- Sistema STC System integrado para el cálculo puntual del par
- Instalación fácil y posibilidad de conexión rápida para un funcionamiento en el modo de barras contrapuestas gracias a la tarjeta accesorio SIS
- Consumo reducido en stand-by
- Posibilidad de instalar fotocélulas FTC.S gracias al sistema retráctil, que permite una integración perfecta
- Lámpara destellante incorporada (requiere tarjeta accesorio EVA.LAMP)

Placa de anclaje no incluida

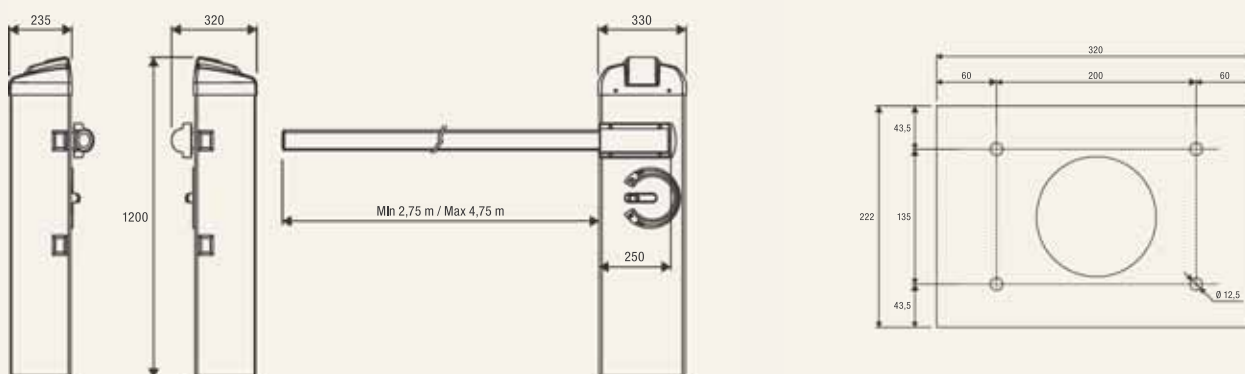

VE.PS