



24VDC

LADY



64

BARRERAS DE CARRETERA

central con receptor integrado
cargador de baterías integrado
desbloqueo externo

de hasta 4 m**24 Vdc | uso intensivo**

- Barrera electromecánica de 24 Vdc para uso intensivo, provista de central de mando con receptor y cargador de baterías integrados, con alimentador con rango de conmutación extendido de 100 a 250 Vac, 50/60 Hz
- Instalación fácil y posibilidad de conexión rápida para un funcionamiento en el modo de barras contrapuestas gracias a la tarjeta accesorio SIS
- Consumo reducido en stand-by
- Posibilidad de instalar fotocélulas FTC.S gracias al sistema retráctil, que permite una integración perfecta
- Sistema de equilibrado de la barra sencillo, rápido y seguro
- Desaceleraciones regulables
- Disponible también en la versión inoxidable LADY.I

Placa de anclaje no incluida**CENTRALES DE MANDO:**LADY ————— CP.LADY  170

RAL 2009

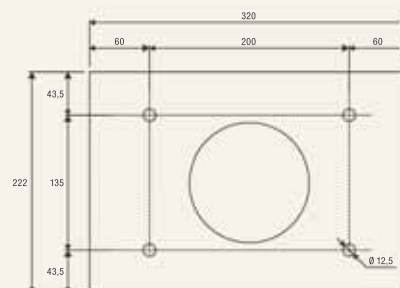
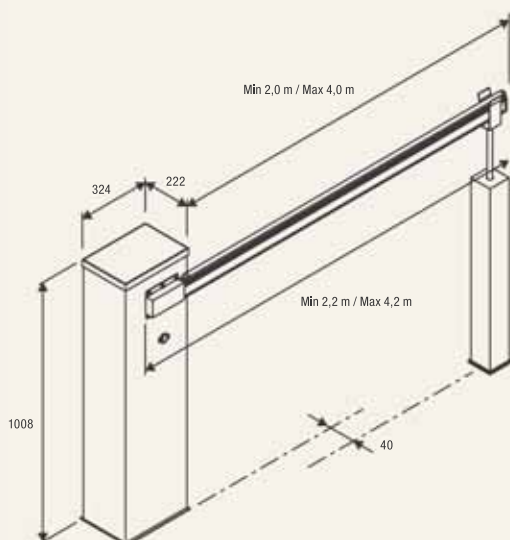

VE.PS